

### Szczegółowy opis przedmiotu zamówienia

1. Przedmiotem zamówienia jest zakup: huśtawek typu „bocianie gniazdo” oraz gier wielkoformatowych z motywem ekologicznym/przyrodniczym – nagrody dla przedszkoli w województwa łódzkiego, które zrealizowały program przedszkolnej edukacji ekologicznej pn. „Zielony skrzat dba o swój świat”.

Przedmiot zamówienia	Ilość (szt.)	Najistotniejsze dane techniczne
Huśtawka typu „bocianie gniazdo”	28	<ul style="list-style-type: none"> <li>- kształt siedziska owalny lub okrągły</li> <li>- siedzisko wykonane z grubego plecionego sznura, odpornego na zmienne warunki atmosferyczne oraz promieniowanie UV,</li> <li>- konstrukcja siedziska wykonana z metalowej rury,</li> <li>- kółka do zawieszenia huśtawki (metalowe/stalowe)</li> <li>- syntetyczna lina do zawieszenia huśtawki, odporna na warunki atmosferyczne o:               <ul style="list-style-type: none"> <li>grubość w zakresie od 1 – 2 cm</li> <li>długość w zakresie od 1,50 – 2,50 m</li> </ul> </li> <li>- max obciążenie huśtawki 150 kg</li> <li>- certyfikat bezpieczeństwa użytkowania np.: CE, TÜV, EN 71, GS</li> <li>- orientacyjny model siedziska huśtawki oraz wymiary przedstawia rysunek nr 1</li> <li>- kolor obojętny,</li> </ul> <p>Powyższe parametry spełnia Tribecco lub NOVA lub równoważny</p>
Gra wielkoformatowa z motywem ekologicznym/przyrodniczym	28	<ul style="list-style-type: none"> <li>- wymiary planszy/maty (+/- 10%) :               <ul style="list-style-type: none"> <li>wysokość 80 – 110 cm</li> <li>długość 130 cm – 150 cm</li> </ul> </li> <li>- mata do gry wykonana z tworzywa odpornego na zmienne warunki atmosferyczne oraz promieniowanie UV,</li> <li>- pokryta ekologicznymi farbami zapewniającymi bezpieczeństwo dzieci przy użytkowaniu,</li> <li>- przykładowy motyw gry: las, ekologia, segregacja, pory roku,</li> <li>- gra w języku polskim,</li> <li>- gra musi być kompletna czyli posiadać wszystkie elementy zapewniające jej przeznaczenie np. mata do gry, kostka, instrukcja</li> <li>- certyfikat bezpieczeństwa użytkowania np.: CE, TÜV, EN 71, GS</li> </ul>

Rysunek nr 1 – orientacyjny model i wymiary siedziska huśtawki

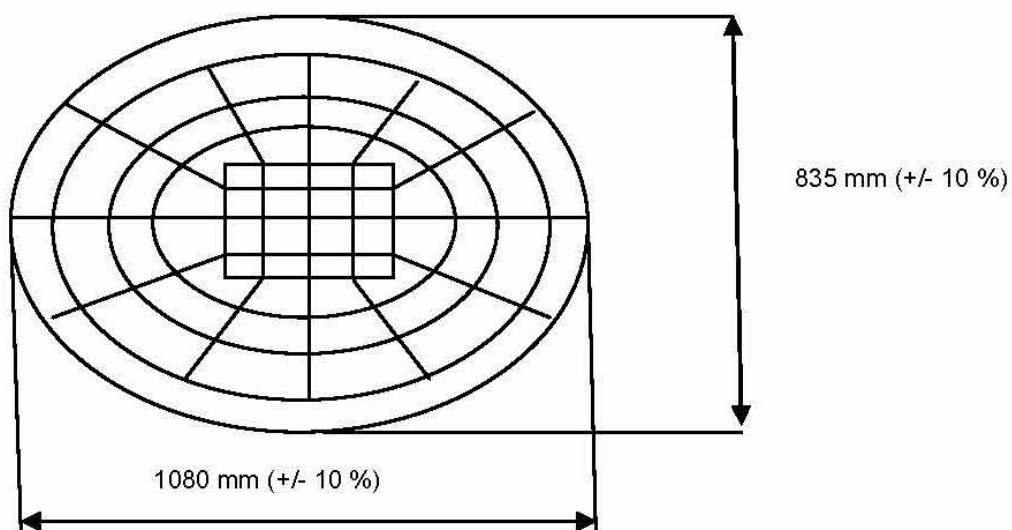

2. Wszystkie oferowane artykuły, jeżeli tego wymagają odpowiednie przepisy prawa, muszą posiadać stosowne atesty lub certyfikaty w zakresie bezpieczeństwa i dopuszczenia do obrotu handlowego, m. in. certyfikaty z zakresu bezpieczeństwa użytkowania, gdyż produkty będą z użytkowane przez dzieci w wieku przedszkolnym.
3. Wszystkie oferowane artykuły, muszą być fabrycznie nowe, wolne od wad technicznych, kompletne, nie zawierające używanych elementów, zaopatrzone w etykiety identyfikujące dany produkt oraz nazwę producenta.